

## Volkswagen ID.3 搭載 Valeo Siemens eAutomotive製 インバータ ティアダウンレポート

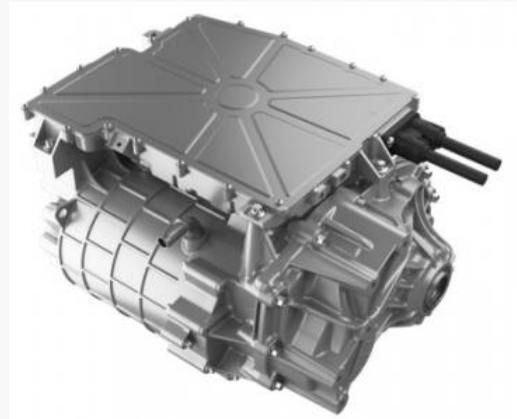

VWの新たなBEVのサブブランド、ID.第一弾となるID.3  
ボディサイズは全長4261×全幅1809×全高1552mm)



インバーター

### 概要

- ・2020年9月上旬から納車を欧州で開始、価格ベーシックモデル:約481万円
- ・EV専用として開発されたプラットフォーム「MEB」を採用した第1弾の商品
- ・最大のものでバッテリー容量77kWh、航続距離550km(WLTPモード)、最高出力204ps
- ・7.2kWAC充電では、7.5hrで275km走行、急速充電50kWDCでは、44minで220km走行

### 製品特長

- ・2016年 ValeoはSiemensと合併してValeo Siemens eAutomotive となっており  
本製品は、同社製初の高電圧電動アクスルとなる
- ・永久磁石同期モーター  
最高出力:110kW/150hp 150kW/204hp 最大トルク:310Nm
- ・INVは薄型でモーター上部に搭載されており、モーターとINVは金属バスバーで  
接続されている
- ・搭載パワーモジュールはInfineon製のHybridPACK(750V、820A)を搭載

### 解析内容

- ・インバータの分解工程
- ・搭載基板の主要部品調査

### レポート価格、リリース時期

価格: **25万円(税別)**

リリース予定日: **2021/5月末**

## Volkswagen ID.3 搭載 Valeo Siemens eAutomotive製 インバータ 基板回路解析レポート



インバーター

### 概要

- ・2020年9月上旬から納車を欧州で開始、価格ベーシックモデル:約481万円
- ・EV専用として開発されたプラットフォーム「MEB」を採用した第1弾の商品
- ・最大のものでバッテリー容量77kWh、航続距離550km(WLTPモード)、最高出力204ps
- ・7.2kWAC充電では、7.5hrで275km走行、急速充電50kWDCでは、44minで220km走行

### 製品特長

- ・2016年 ValeoはSiemensと合併してValeo Siemens eAutomotive となっており  
本製品は、同社製初の高電圧電動アクスルとなる
- ・永久磁石同期モーター  
最高出力:110kW/150hp 150kW/204hp 最大トルク:310Nm
- ・INVは薄型でモーター上部に搭載されており、モーターとINVは金属バスバーで  
接続されている
- ・搭載パワーモジュールはInfineon製のHybridPACK(750V、820A)を搭載

### 解析内容

- ・インバータの分解工程
- ・搭載基板の主要部品調査
- ・インバーター制御基板のブロック図
- ・インバーター制御基板回路図

### レポート価格、リリース時期

価格: **250万円(税別)**

リリース予定日: **2021/7月末**